

MULTI-JET SU SAYAÇLARI

DS 78 TRP Model Su Sayaçları (AT Onaylı)



■ UYGULAMALAR

- Tekstil Fabrikalarında,
- Boya, Kimya ve Gıda Sanayinde,
- İçme Suyu Tesislerinde,
- Su Arıtma Sistemlerinde,
- Her Türlü Fabrika Otomasyon Sistemlerinde,
- Kalorimetre Sistemlerinde,
- Sulama Sistemlerinde,
- Her Türlü Temiz Suların Ölçüm ve Kontrolünde,

■ ÖZELLİKLER

- Multi-jet çalışma sistemine sahiptir.
- Class B EEC 75/33 Avrupa onayı ve T.C. San. Bakanlığı onayı vardır.
- Piriç döküm gövdelidir.
- Yatay monte edilir ve düz boru bağlantısı gerektirmez.
- Yüksek ölçüm doğruluğuna sahiptir.
- Reed Switch tip puls çıkışlı modelleri mevcuttur.

■ AVANTAJLAR

- Liquid sealed göstergeler ıslak ve kuru tip göstergelerin avantajlarına sahiptir.
- Islak tip göstergeler gibi mil aktarmalıdır ,manyetik alanlardan etkilenmez ve kuru tip göstergeler gibi numaratorler kirli sudan etkilenmez.
- Bütün sayaçlar üç noktada test edilmiştir (Qmax, Qt, Qmin)

TEKNİK ÖZELLİKLER

EBAT		inch	1/2	3/4	1	1 1/4	1 1/2	2
EEC Class B 75/33 'e Göre Performans Değerleri								
Minimum Debi	Qmin	l/h	30	50	70	100	200	450
Geçiş Debisi	Qt	l/h	120	150	280	400	800	3000
Nominal Debi	Qn	m3/h	1.5	2.5	3.5	5.0	10.0	15.0
Maximum Debi	Qmax	m3/h	3.0	5.0	7.0	10.0	20.0	30.0
Gerçek Performans Değerleri								
Minimum Debi	Qmin	l/h	25	25	50	50	100	450
Geçiş Debisi	Qt	l/h	37.5	37.5	75	75	150	3000
Nominal Debi	Qn	m3/h	1.5	2.5	3.5	5.0	10.0	15.0
Maximum Debi	Qmax	m3/h	5.0	5.0	7	10	20	30
Başlama Debisi		l/h	8-10	8 - 10	20-22	23-25	25-30	30-35
Maximum Debide Basınç Kaybı		bar	0.6	0.8	0.5	0.95	0.85	0.90
Çalışma Basıncı	max	bar	16	16	16	16	16	16
Gösterge Kapasitesi		m3	100.000				1.000.000	
Okunabilen En Küçük Değer		lt	0.05	0.05	0.05	0.05	0.05	0.05
Türbin Dönüşü (litrede)		rpl	19.41	19.41	10.04	10.04	4.40	3.16
Puls Değeri (Pulserlı Modellerde)		ppl	1 - 10 - 100 - 1000					
Ağırlık (Rekorlar İle)		kg	1.45	1.61	2.30	2.37	4.50	9.50 14-FL
L		mm	130-145 160-165 170	160- 190	260	260	300	300
l		mm	210-225 240-245 250	258- 288	378	378	438	461 300-FL
H		mm	114	114	123	123	163	175
h		mm	36.5	36.5	43	43	64.5	77
B		mm	97.5	97.5	97.5	97.5	130	154

HATA EĞRİSİ

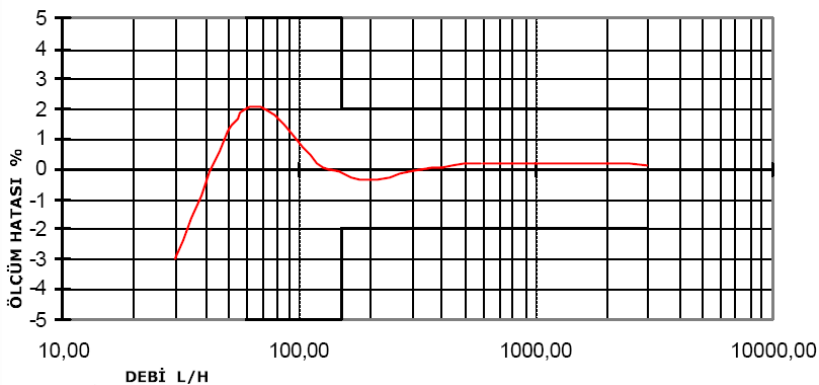

BOYUTLAR

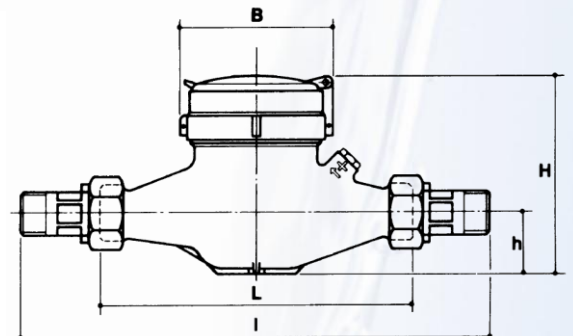

S-METER SAYAC OTOMASYON SİSTEMLERİ SAN.TİC.LTD.ŞTİ.

İsmetpaşa Mahallesi Çiçek Sokak No:4 77100 YALOVA-TURKIYE

Tel: 226-8126000 Fax: 226-8115989 E-mail: sayac@sayac.com